

商品名	K-スリム1型 スチーマー WWBOX温調、減圧弁、窓有り
本体外形寸法	790×950×H1753(扉締り時) 1275×1415×H1753(扉開き時)
使用蒸気量	50~70kg/時間
蒸気圧力	0.08Mpa以下
本体材質	SUS304、SUS430
制御BOX	全自動WWBOX温調付 単相100V 170W
配管	蒸気入口 20A、排水口 1/2
扉	正面向かって右開き・耐熱透明窓ガラス付
ラック	庫内搬入出時、傾斜有り

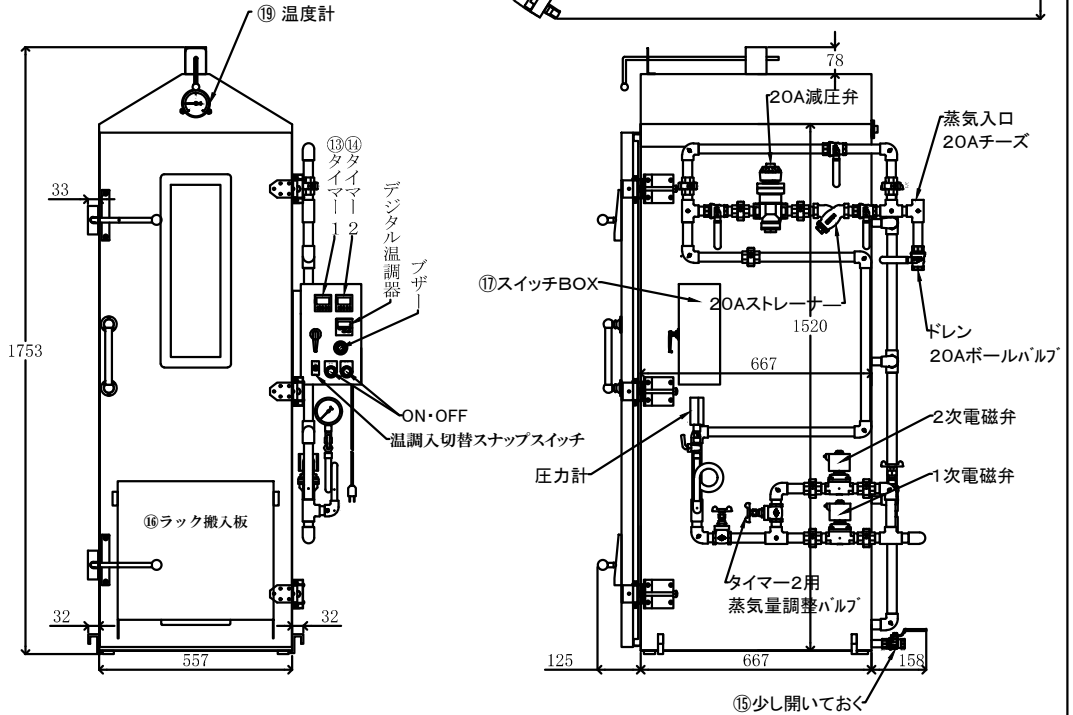
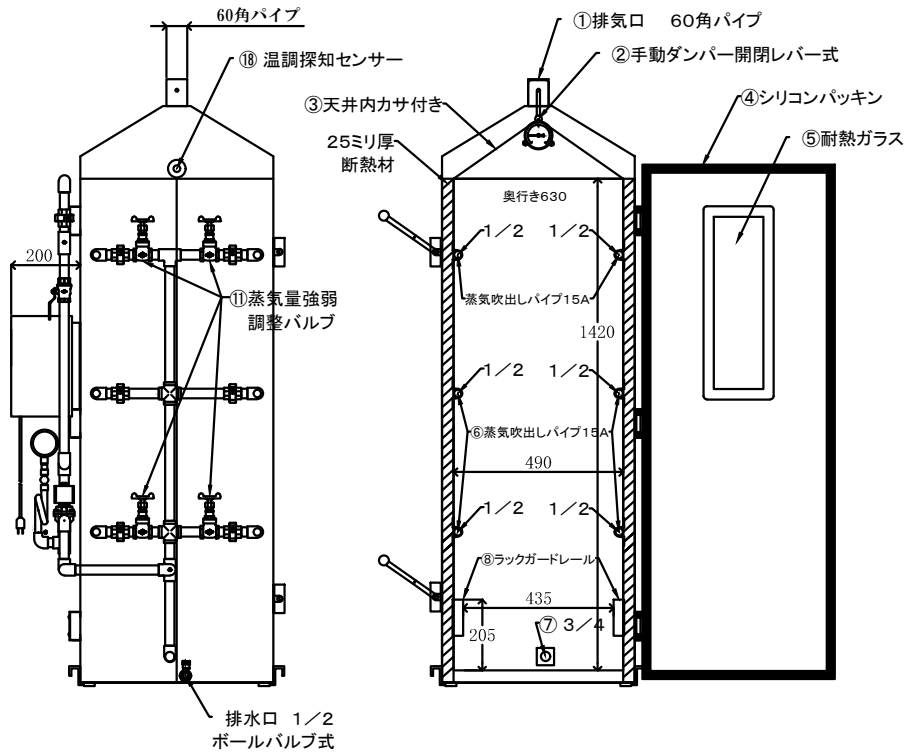
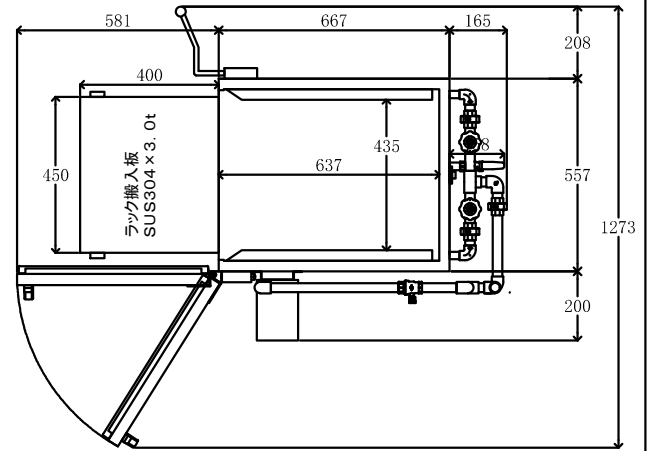

G20240130-KI-3

承認	-	三角法	尺貫	1/1	機種名	スチーマー K-スリム1型 WWBOX温調、減圧弁、窓付
設計	-	30	40	1/1	製図者	
製図	2010.11.26	(株)アラハタフードマシン				

AFM02-ASSY-00 _ _ BR001.NAME

K-スリム1型専用(蒸し) 10枚差しステンラック承認図

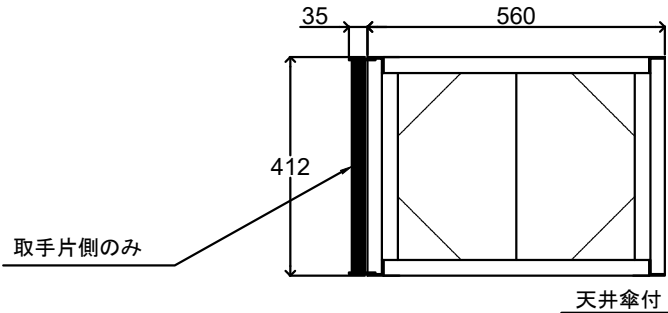

取手片側のみ

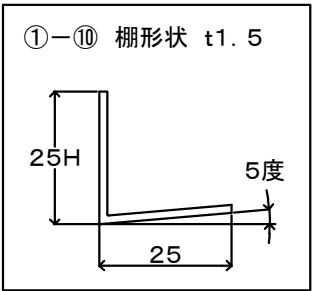

棚①-⑩ SUS430
1.5 × 25 × H25 × 409L

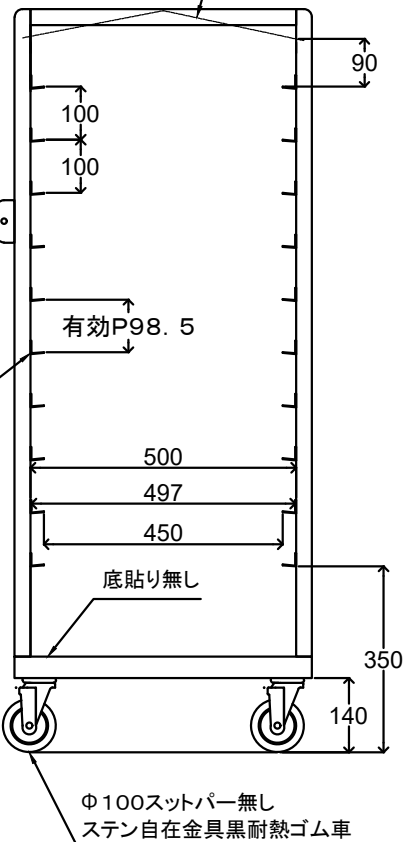
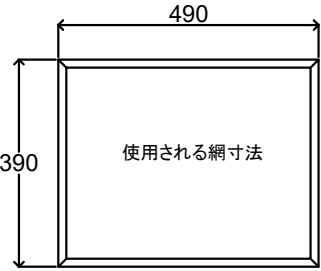

Φ100スツパー無し
ステン自在金具黒耐熱ゴム車

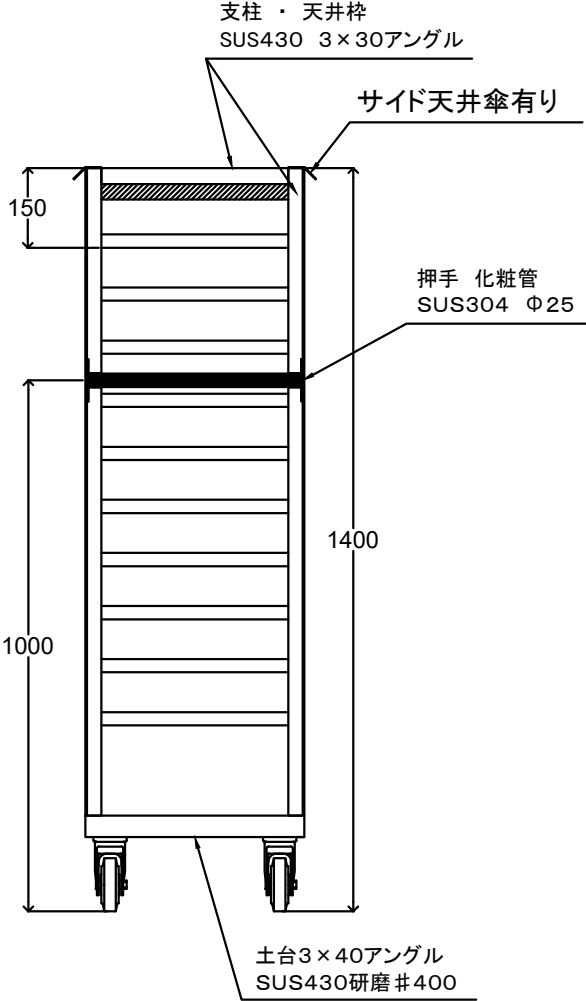

RACK-K1-M10